

# Transpallet manuale 2.3 t

## BT lifter

serie L

LHM230WI



# Transpallet manuale

Caratteristiche tecniche del carrello					LHM230WI
Identificazione	1.1	Costruttore			BT
	1.2	Modello			LHM230WI
	1.4	Guida			Manuale
	1.5	Portata nominale	Q	kg	2300
	1.6	Baricentro	c	mm	600
	1.8	Distanza schiena forche/asse ant.	x	mm	945 <sup>1)</sup>
	1.9	Interasse	y	mm	1170 <sup>1)</sup>
Peso	2.1	Peso del carrello		kg	65
	2.2	Pressione, con carico, su ruota trazione-pivottante/ rulli bracci di supporto		kg	375/805
	2.3	Pressione, a vuoto, su ruota trazione-pivottante/ rulli bracci di supporto		kg	20/10
Ruote	3.1	Ruote sterzanti/rulli forche: Powerthane (PO), Acciaio (A), Nylon (N), Polyurethane (P), Powerfriction (Pf), Gomma (G), Gomma antistatica (Ra)			Po, S, N, P, R, Ra/ Po, S, N, P
	3.2	Dimensione rullo, anteriore			175x60
	3.3	Dimensione ruota, posteriore			Ø 85x100 / Ø 85x75
	3.5	Ruote, numero anteriore/posteriore (x=ruote comandate)			2/2 o 2/4
	3.6	Carreggiata anteriore	b <sub>10</sub>	mm	132
	3.7	Carreggiata posteriore	b <sub>11</sub>	mm	364
	Dimensioni	4.4	Sollevamento forche	h <sub>3</sub>	mm
		Altezza di sollevamento	h <sub>23</sub>	mm	200
4.9		Altezza timone in posizione di guida	h <sub>14</sub>	mm	1220
4.15		Altezza, forche abbasse	h <sub>13</sub>	mm	85
4.19		Lunghezza totale	l <sub>1</sub>	mm	1510
4.20		Lunghezza carrello forche escluse	l <sub>2</sub>	mm	365
4.21		Larghezza telaio	b <sub>1</sub>	mm	520/685
4.22		Dimensioni forche	s/e/l	mm	45/156/1150 <sup>2)</sup>
4.25		Scartamento esterno forche	b <sub>5</sub>	mm	520/685
4.32		Luce da terra, centro dell'interasse	m <sub>2</sub>	mm	40
4.33		Corridoio di stivaggio per pallet 1000x1200 trasversale	A <sub>st</sub>	mm	1556
4.34		Corridoio di stivaggio per pallet 800x1200 nel senso della lunghezza	A <sub>st</sub>	mm	1725
4.35		Raggio di sterzata	W <sub>a</sub>	mm	1370

1) Distanza con forche sollevate

2) Altre lunghezze forche disponibili: 800/910/1000/1070/1220

Le prestazioni e le dimensioni del carrello sono nominali e soggette a tolleranze. I prodotti e le specifiche tecniche BT Products AB possono subire modifiche senza preavviso.

LHM230WI			
Bilancia	Massima tolleranza sul peso	kg	0-200 = ± 10 kg
		kg	201-1000 = ± 20 kg
		kg	> 1000 = ± 50 kg
	Batteria	V	4 x 1.5 AA
	Vita utile della batteria		3000 pesature

# Disegni dimensionali

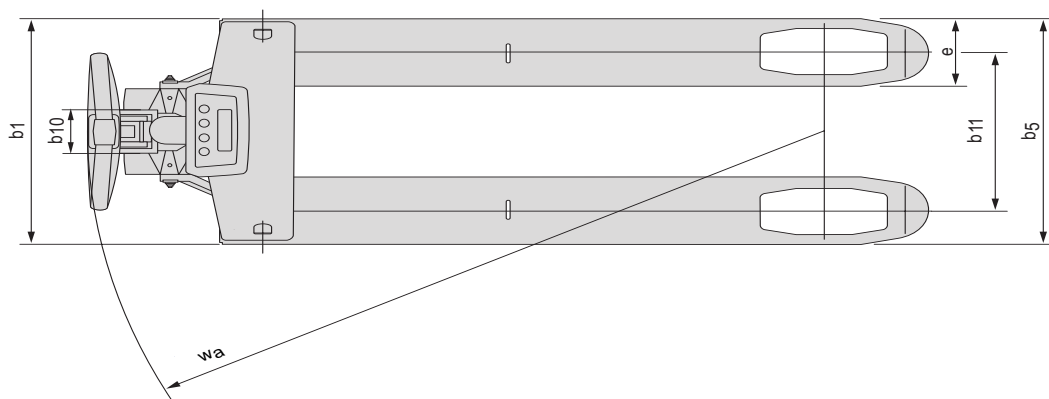
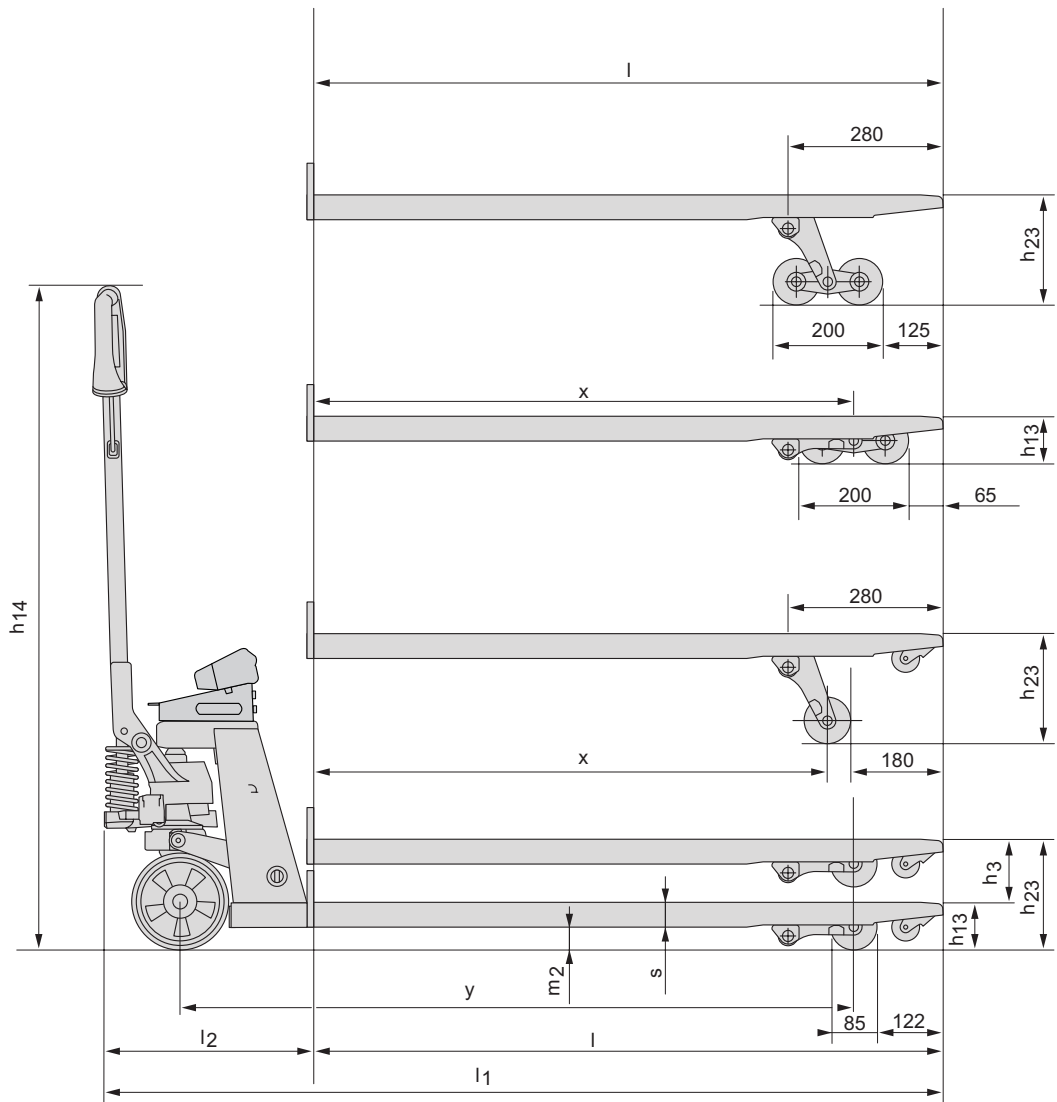

---

## Caratteristiche carrello:

- Per una pesatura indicativa di qualsiasi tipo di carico per identificare i pesi per le spedizioni e per evitare sovraccarichi.
- Pompa Quick di serie.
- Una combinazione perfetta tra qualità, facilità d'uso e maneggevolezza.
- I cuscinetti ingrassabili riducono lo sforzo dell'operatore sul timone garantendo lunga vita operativa.
- Differenti tipologie di ruote per ottimizzare le prestazioni e l'usura con differenti condizioni di pavimentazione.
- Forche realizzate come monoblocco e con la punta arrotondata per facilitare la movimentazione e l'inforcamento dei pallet.
- Il modello é corredato di certificazione ambientale, disponibile su richiesta.



TP-Technical Publications, Sweden — 745349-300, version 2, 1202